

# Groupe électrogène de location XQP200

**Puissance principale 200 kVA (160 kW)  
50/60 Hz commutable  
Norme européenne Stage V**

**BMS**  
POWER RENT



**Disponible à la location chez BMS POWER RENT, le groupe électrogène XQP200 Stage V combine robustesse et maniabilité.**

Conçu pour répondre aux exigences les plus strictes en matière d'émissions, il offre une énergie propre, fiable et économe en carburant, tout en garantissant une installation rapide et une maintenance simplifiée.

Doté de la technologie CAT Connect pour le suivi et la gestion à distance, le XQP200 Stage V assure une exploitation optimisée et une disponibilité maximale.

Silencieux, adaptable et compatible avec les biocarburants, il constitue la solution idéale pour les besoins temporaires en énergie dans les secteurs du BTP, de l'industrie ou de l'événementiel.

- **Prêt à l'emploi :** Conception robuste avec passages de fourche et levage certifié pour une manutention rapide.
- **Performance Stage V :** Moteur Cat® économe et conforme aux normes européennes.
- **Polyvalence :** Commutation 50/60 Hz et multiples options pour divers usages.
- **Contrôle simplifié :** Interface EMCP 4.2B pour une gestion centralisée.
- **Fiabilité Cat® :** Puissance stable et tension précise même sous forte charge.
- **Suivi à distance :** Télémétrie Cat Connect pour limiter les interventions.
- **Respect de l'environnement :** Faible bruit et protection des sols.

# Groupe électrogène de location XQP200



**Puissance principale 200 kVA (160 kW)  
50/60 Hz commutable  
Norme européenne Stage V**

**Idéal sur tous types d'installations temporaires en Industrie, Data centers, Hôpitaux et tous sites sensibles.**

## Caractéristiques techniques

<b>Puissance principale</b>	kVA (kW)		200 (160)	
<b>Fréquence</b>	Hz		50/60	
<b>Consommation/autonomie de carburant (GNR ou HVO100) et AdBlue</b> 100% de charge 75% de charge 50% de charge	Autonomie GNR	Consommation GNR	Autonomie AdBlue	Consommation AdBlue
	18 h	43,4 L/h	21 h	1,7 L/h
	22 h	32,4 L/h	22 h	1,45 L/h
	36 h	22,1 L/h	36 h	1 L/h
<b>Contenance du réservoir de carburant</b>	L		822	
<b>Niveau sonore</b> A 7 mètres à 75% de charge A 7 mètres à 100% de charge	dB(A)		64,6	
	dB(A)		66,1	

## Prises et raccordements

Type	Nombre	Intensité
<b>Monophasée industrielle</b>	2	16 A
<b>Triphasée</b>	1	32 A
	1	63 A
	1	125 A
<b>Connecteurs PowerSyntax 480 L1/L2/L3/N/T</b>	1	288 A
<b>Bornier cuivre</b>	1	288 A

## Poids et dimensions

<b>Longueur</b>	(L) mm	4 085
<b>Largeur</b>	(l) mm	1 420
<b>Hauteur</b>	(H) mm	2 350
<b>Poids (réservoir vide)</b>	Kg	3 661
<b>Poids (réservoir plein)</b>	Kg	4 487

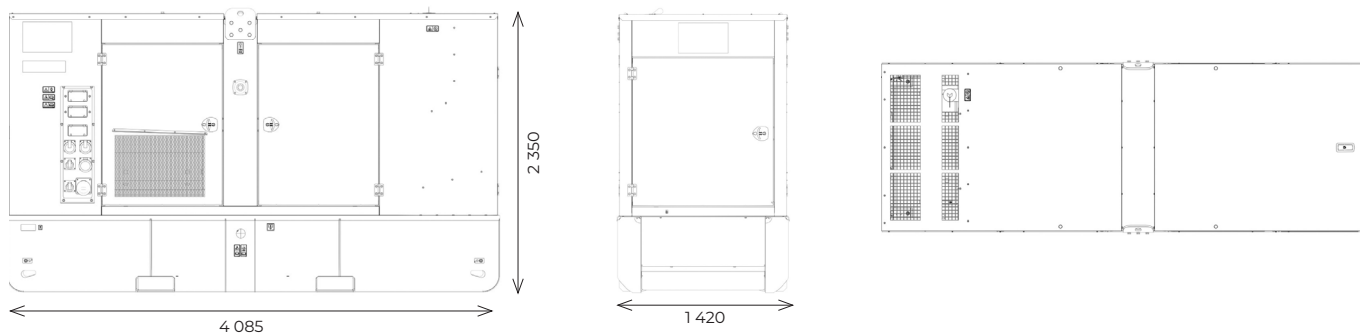

Contactez-nous  
BMS POWER RENT  
1226 Rue Denis Papin, 77550 Moissy-Cramayel  
Tel. 01 64 13 14 01  
Mail: [info@bmspower-rent.com](mailto:info@bmspower-rent.com)



[www.bmspower-rent.com](http://www.bmspower-rent.com)